

Notice

Clôture de piscine

Close & Swim V2

Notice suivant la norme AFNOR NF P90-306 version 07/2024

A LIRE ATTENTIVEMENT ET A CONSERVER POUR CONSULTATION
ULTERIEURE



Une marque de la société Forlam Clôture Industrie

23 rue Tramassac
69005 LYON

TEL : 04 28 29 27 84

SOMMAIRE

1. INFORMATION

2. DESCRIPTIONS DE L'ENSEMBLE DE LA CLOTURE

3. NOTICE D'INSTALLATION ET D'UTILISATION

4. NOMENCLATURE DES PIECES

5. RECOMMANDATIONS SUR L'INSTALLATION DE LA BARRIERE DE PROTECTION

6. EXPLICATIONS CONCERNANT LE SYSTEME DE VERROUILLAGE/DEVERROUILLAGE DU MOYEN D'ACCES

7. CONSEILS D'ENTRETIEN

8. CONSEILS DE SECURITE

9. MARQUAGE

1. INFORMATION

Nos produits barrières de piscine sont destinés à être utilisés comme barrières de protection pour piscine à usage individuel ou à usage collectif.

Ces barrières sont destinées à limiter l'accès de la piscine à des enfants de moins de cinq ans.

Notre clôture répond aux exigences strictes de la norme AFNOR NF P90-306 version 10/2017 pour vous offrir la meilleure sécurité lors de son utilisation.

Il est recommandé d'installer les barrières de protection à un mètre minimum du plan d'eau. En effet pour les piscines privatives à usage individuel, il est recommandé de ne pas installer les barrières trop loin du bassin afin de ne pas perdre l'efficacité des barrières.

Les barrières une fois posées ont une hauteur de 1.364m.

Attention : Lorsque la barrière de protection est combinée avec un ou plusieurs murs, ces murs ne doivent pas permettre un accès à la piscine par leur hauteur (minimum 1.10m entre points d'appui) ou leurs propres ouvertures (portes et fenêtres fermées par un dispositif à l'épreuve des enfants).

Nos produits : éléments de panneaux, de poteaux et portillons sont garantis 10 ans sous condition normale d'utilisation. (La serrure est garantie 3 ans ou 500000 cycles).

La garantie ne prendra pas en compte toutes opérations mécaniques (meulage, découpage, soudage...) visant à modifier l'état fonctionnel et dimensionnel des produits.

2. DESCRIPTIONS DE L'ENSEMBLE DE LA CLOTURE



PANNEAU

Matière	Fil d'acier Galvanisé
Revêtement	Plastifié Polyester
Diamètre fil	Ø6 mm
Hauteur	1306 mm Tolérance +/-2mm
Largeur mm	2006 mm Tolérance +/-2mm
Nombre de maille	36 mailles de 55.55 mm

POTEAU

Matière	Aluminium
Revêtement	Plastifié Polyester
Section	55 x 65 mm
Hauteur	1405

PORTILLON

Matière	Acier Sendzimir
Revêtement	Plastifié
Hauteur	1415 mm
Carré	40x40 mm
Pilier	Carré 60x60 mm
Passage	970
Sens d'ouverture	Tirant droit
Serrure	Poignée spéciale piscines double action LOCINOX
Remplissage	Panneau à plis spécial piscine

3. NOTICE D'INSTALLATION ET D'UTILISATION

La préparation du sol et les modalités d'ancrage en fonction du type de sol

Etape 1 : Préparation du sol

Prendre les mesures de la clôture de piscine par rapport au bassin.

Il est recommandé d'installer la barrière de protection à un mètre minimum du plan d'eau. Pour les piscines privées à usage individuel, il est recommandé de ne pas installer la barrière trop loin du bassin afin de ne pas perdre l'efficacité de la barrière.

Faire un tracé au cordeau afin que les poteaux soient alignés.

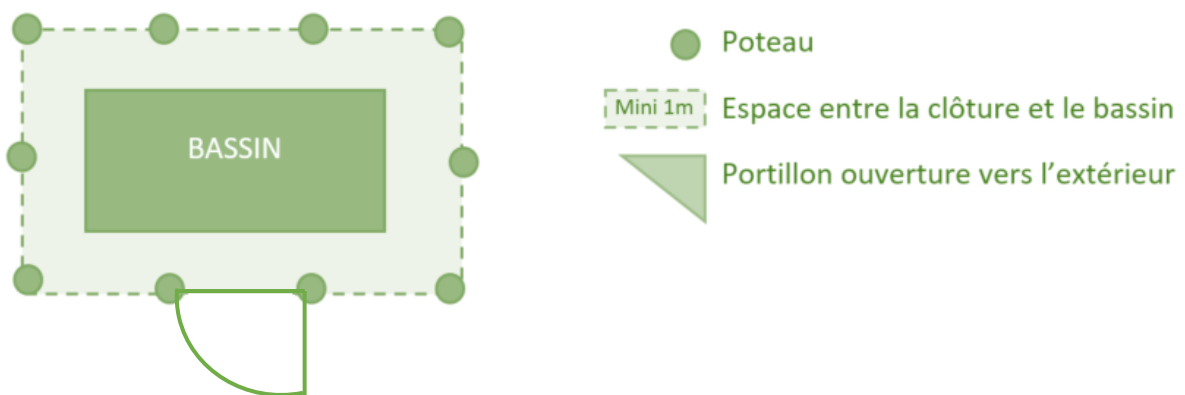

Préparer le sol et les plots béton par rapport à un niveau constant. Vous devez adapter les plots béton en fonction de votre terrain.

Garder un entraxe (une distance) entre les poteaux de 2084mm.

Commencer la pose de votre clôture de piscine par le portillon puis continuez d'installer les éléments à l'avancement : 1 poteau -> 1 panneau -> 1 poteau...

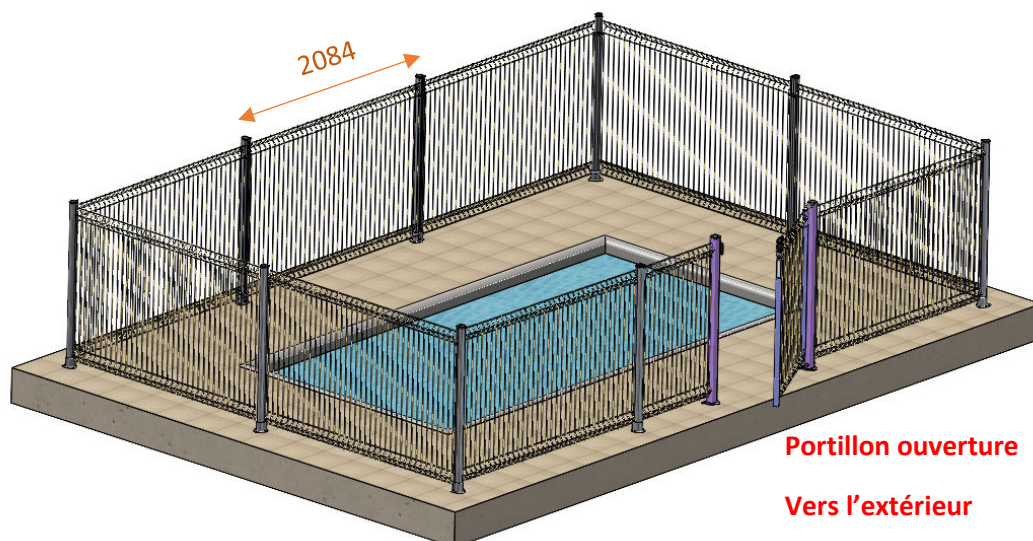

Les outils dont vous avez besoin (non fournis)

- Marteau
- Perceuse
- Visseuse
- Forêt
- Brosse
- Clé à pipe
- Clé BTR
- Mètre
- Niveau à bulle
- Tournevis plat (vis indévissable)

**Montage 2
personnes**

Étape 2 : Pose du portillon

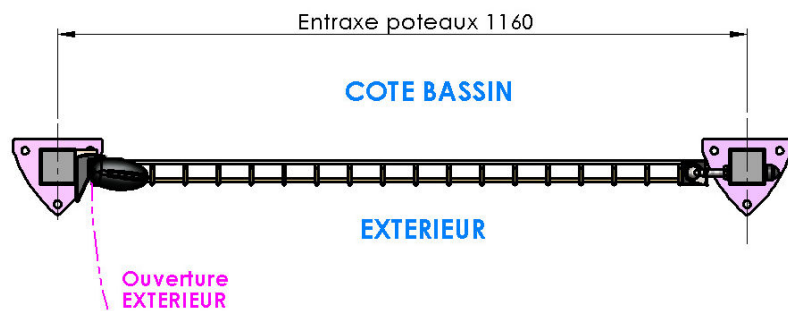

Le portillon prêt à poser ne nécessite aucun prémontage. Il vous suffit de l'installer à son emplacement.

- 1- Positionner le portillon à son emplacement mais toujours avec le sens de l'ouverture vers l'extérieur du bassin.
- 2- Fixer les platines avec 3 chevilles ou 3 goujons d'ancrage M10 **en inox**. (3 vis par platines)

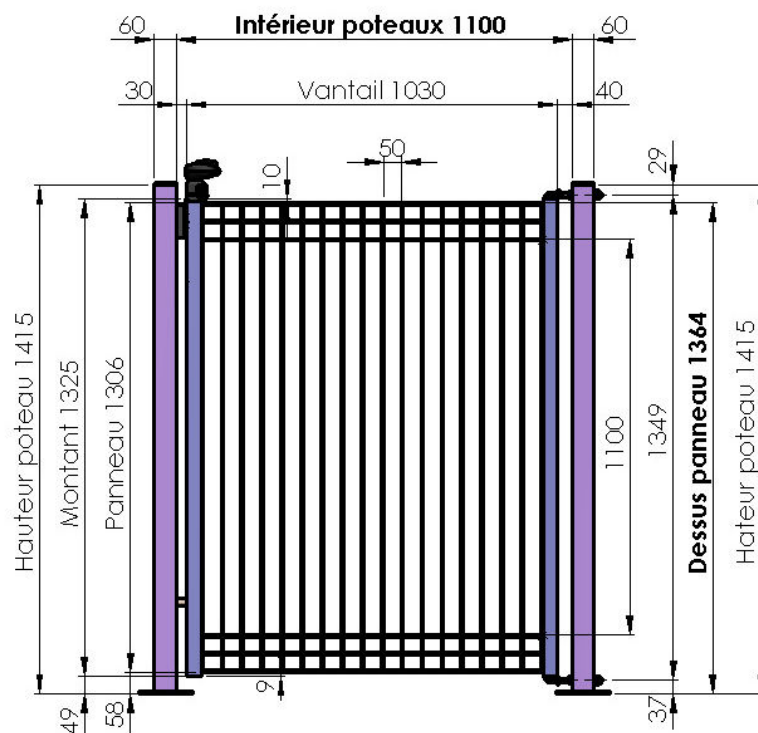

Etape 3 : pose du 1^{er} panneau départ du portillon



4 attaches PRESTITE :
2 par poteaux

1. Utiliser la pièce métallique PRESTITE pour accrocher le 1^{er} panneau au portillon
2. Installer la pièce sur le panneau puis visser sur le poteau du portillon avec la vis auto foreuse fournie dans les trous pré-percés.
3. Serrer la vis jusqu'à immobilisation du PRESTITE sur le pilier du portillon, sans excès de couple de serrage.

Etape 4 : Pose de la clôture de piscine

1) Mode de fixation sur platine

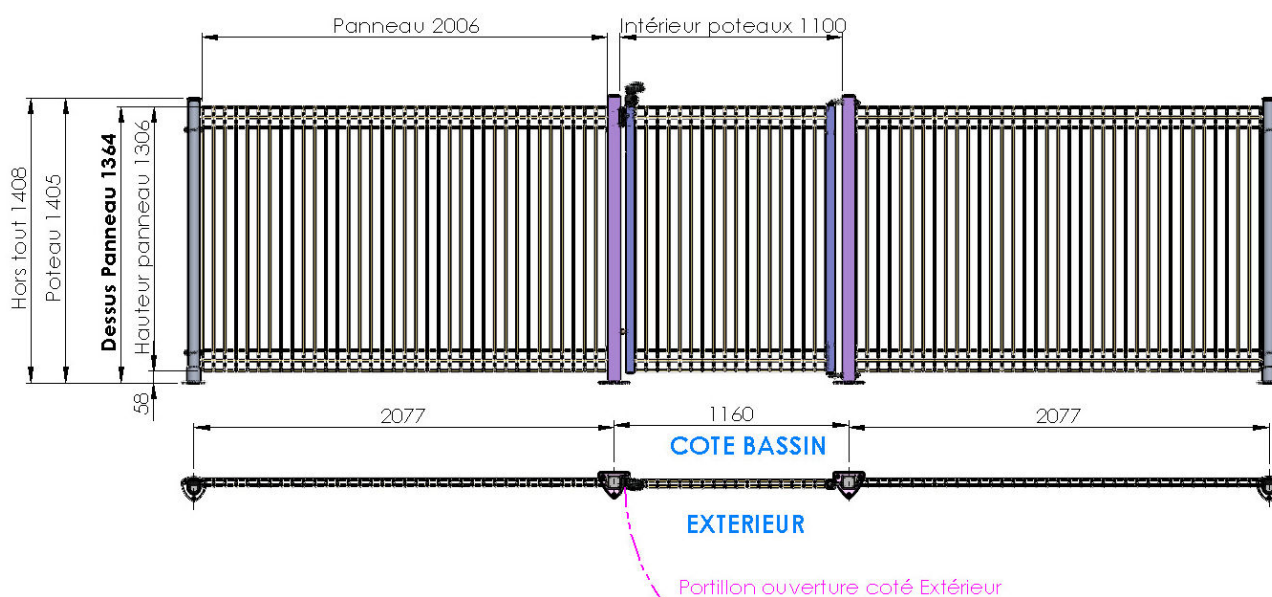

Prévoir 3 chevilles ou 3 goujons d'ancrage M10 **en inox** par platines.

Vérifier l'alignement et le niveau de chaque élément et si besoin caler les poteaux de façon à obtenir une rectitude dans la longueur.

2) Mode de fixation du système de liaison ALIFIX : Fixation des panneaux aux poteaux

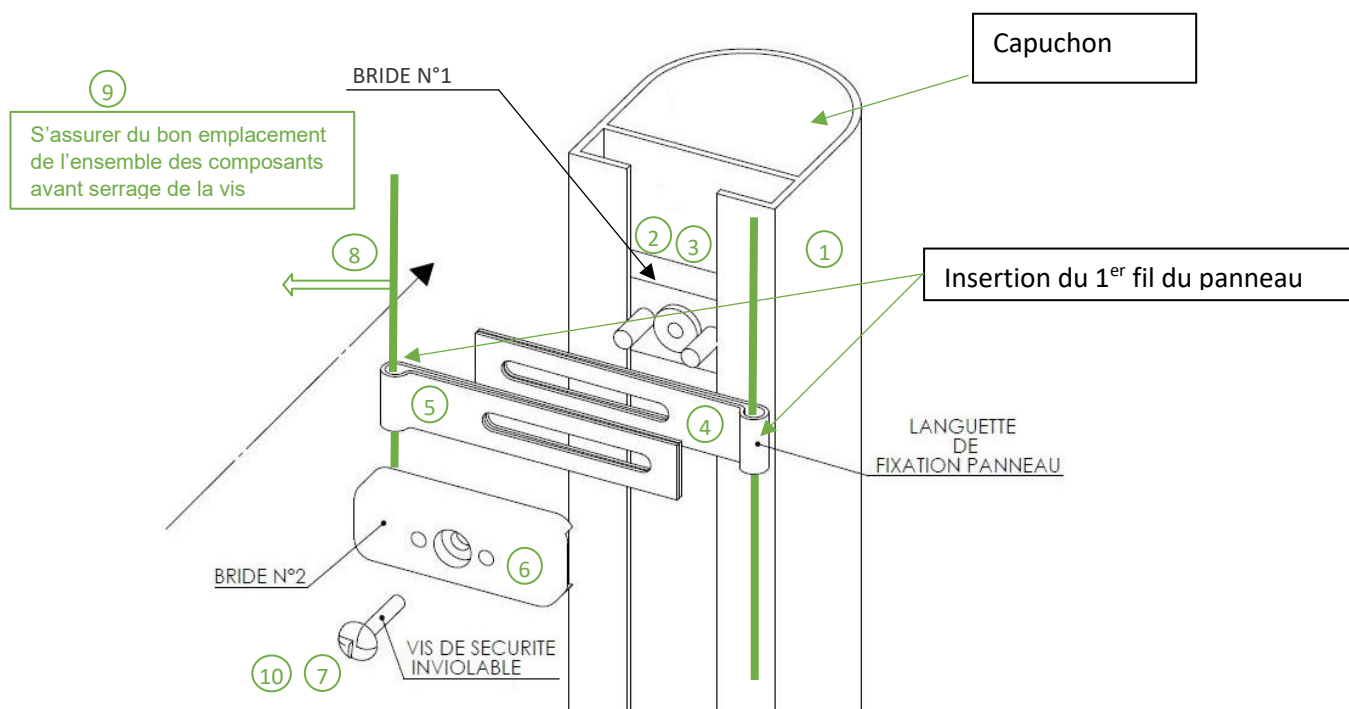

Installer le 1^{er} poteau à son emplacement.

- 1- Insérer la bride n°1 à la verticale dans l'ouverture du poteau
- 2- Faire une rotation vers la droite de 90° pour que la bride n°1 soit disposée horizontalement.
- 3- Insérer la languette de fixation panneau (les pièces métalliques) dans le 1^{er} fil vertical du panneau juste en dessous du pli, serrer avec une pince
- 4- Refaire la même opération sur la 2^{ème} pièce métallique
- 5- Positionner par-dessus l'ensemble la bride n°2
- 6- Prévisser la vis pour maintenir la fixation
- 7- Coulisser- Ecarter au maximum le poteau du panneau
- 8- S'assurer du bon emplacement de l'ensemble des composants avant serrage de la vis (rappel : système de vis indévissable)
- 9- Visser avec un tournevis plat

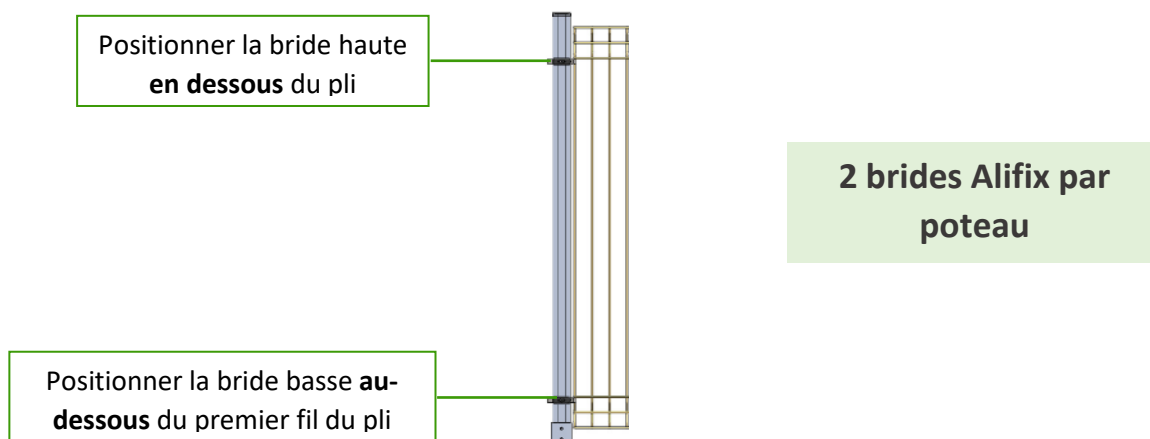

4. NOMENCLATURE DES PIÈCES

La nomenclature de toutes les pièces.

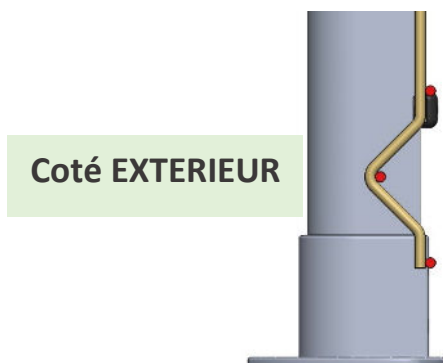
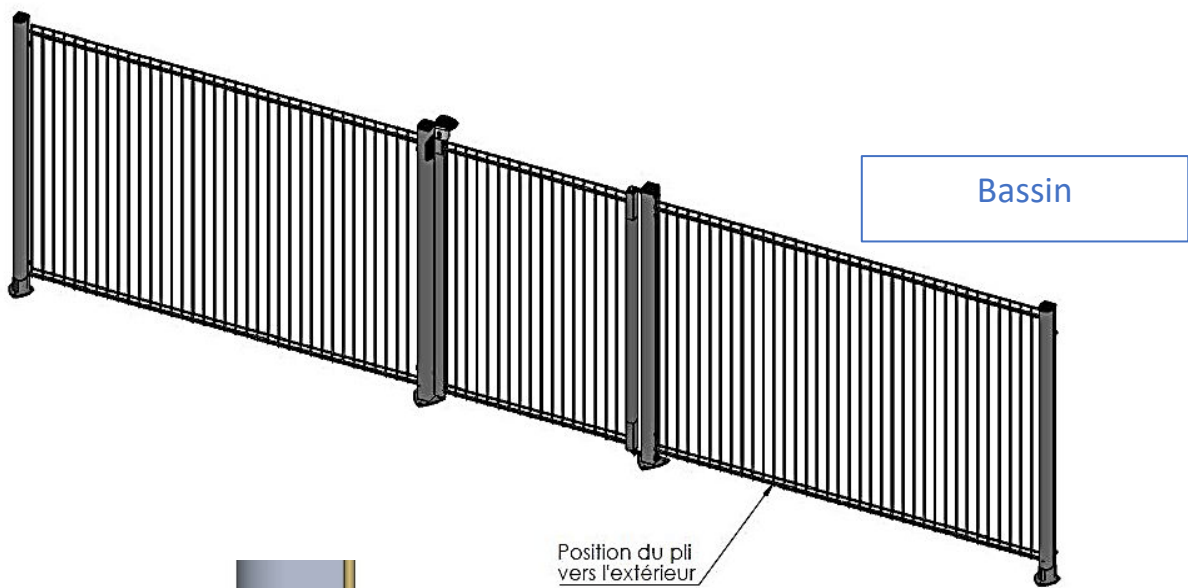
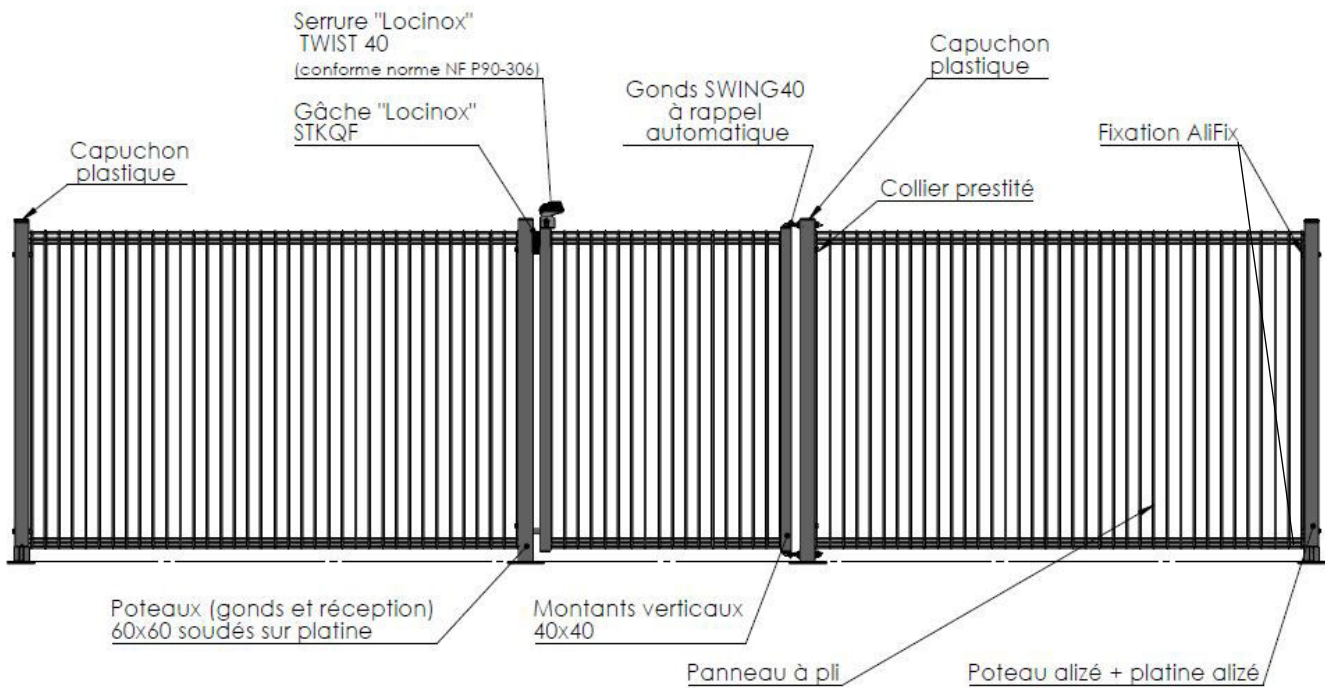

5. RECOMMANDATIONS SUR L'INSTALLATION DE LA BARRIERE DE PROTECTION

- Il est recommandé d'installer la barrière de protection à un mètre minimum du plan d'eau. Pour les piscines privées à usage individuel, il est recommandé de ne pas installer la barrière trop loin du bassin afin de ne pas perdre l'efficacité de la barrière.
- Il est recommandé d'installer la barrière sur une surface parfaitement de niveau.
- Il est recommandé de commencer l'installation de la barrière par le montage du portillon.
- Lorsque la barrière de protection est combinée avec un ou plusieurs murs, ces murs ne doivent pas permettre un accès à la piscine par leur hauteur (minimum 1.10m entre point d'appui) ou leurs propres ouvertures (portes et fenêtres fermées par un dispositif à l'épreuve des enfants).
- Il est recommandé d'avoir toujours la fermeture du portillon verrouillée même en cas d'absence.
- Il est impératif de changer tout élément (ou ensemble d'éléments) détérioré
- Proscrire la présence de tout point d'appui fixe (muret...)
Veiller à l'absence de tout élément mobile de part et d'autre de la barrière dans un rayon de 1.10m. (Voir figure ci-dessous)

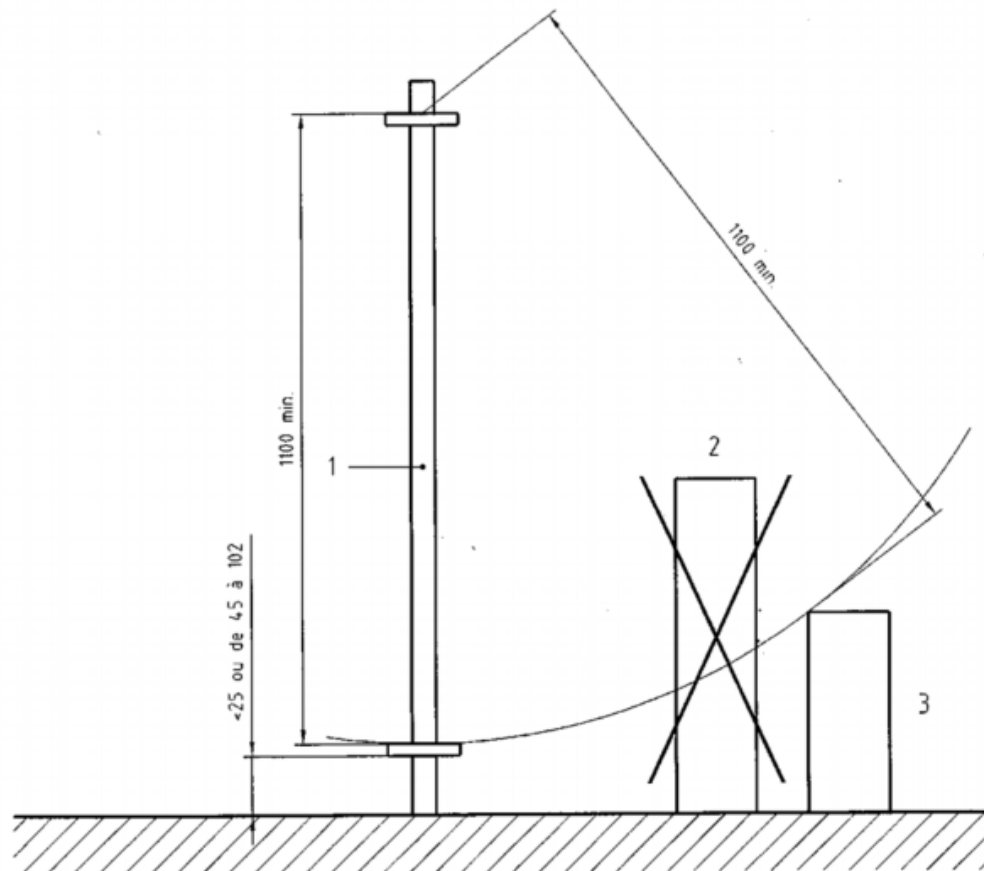

- Légende**
- 1 Barrière
 - 2 Non acceptable
 - 3 Acceptable

La présence d'un parent et/ou d'un adulte responsable est indispensable lorsque le bassin est ouvert.

6. LES EXPLICATIONS CONCERNANT LE SYSTEME DE VERROUILLAGE/DEVERROUILLAGE DU MOYEN D'ACCES

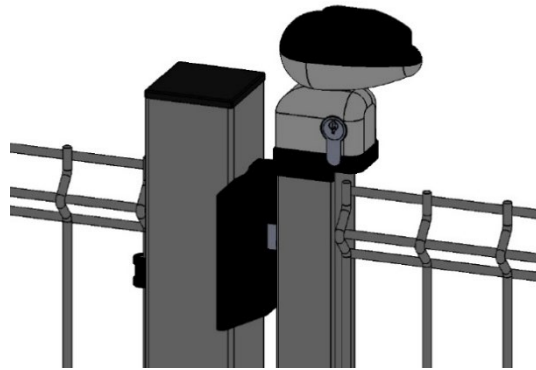

L'ouverture du portillon nécessite deux mouvements simultanés :

Appuyer sur le bouton de sécurité et maintenir cette position tout en effectuant une rotation de la poignée.

La possibilité de fermer à clé offre une sécurité totale lors de l'absence des parents.

Le portillon se referme automatiquement cependant il faut tout de même vérifier la fermeture.

La sécurité n'est assurée qu'avec le moyen d'accès fermé, verrouillé.

Avertissement : vérifier l'absence d'objet à proximité pouvant inciter ou faciliter l'escalade de la barrière.

Avertissement : La fermeture du moyen d'accès pour les systèmes à fermeture automatique doit être systématiquement vérifiée.

Le moyen d'accès doit être systématiquement fermé en cas d'absence même momentanée de surveillance.

7. CONSEILS D'ENTRETIEN

Vous devez vérifier régulièrement le bon fonctionnement du système de fermeture.

Il est impératif de changer dans les délais les plus brefs tout élément ou ensemble d'éléments détériorés. N'utiliser que des pièces agréées par le fournisseur/ installateur.

Pour nettoyer votre barrière, utiliser un jet d'eau à faible pression

Veillez graisser le canon du portillon 2 à 3 fois dans l'année.

Vérifier régulièrement que les écrous sont toujours bien serrés.

Si le portillon ne se ferme pas automatiquement, il faut alors augmenter la force de fermeture de ce dernier en tournant la clé BTR vers le signe +.

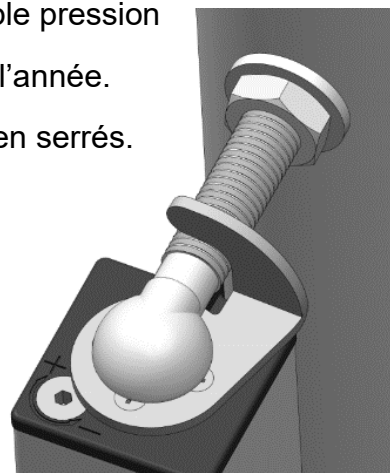

8. CONSEILS DE SECURITE

La piscine peut constituer un danger grave pour vos enfants. Une noyade est très vite arrivée. Des enfants près d'une piscine réclament votre constante vigilance et votre surveillance active, même s'ils savent nager.

Cette barrière ne se substitue pas au bon sens ni à la responsabilité individuelle. Elle n'a pas pour but non plus de se substituer à la vigilance des adultes responsables qui reste le facteur essentiel pour la protection des jeunes enfants.

Le moyen d'accès doit être systématiquement fermé en cas d'absence, même momentanée du domicile.

Prendre toutes les mesures afin d'empêcher l'accès du bassin aux jeunes enfants et ce, jusqu'à la réparation de la barrière ou du moyen d'accès lors d'un constat de dysfonctionnement ou lors du démontage de la barrière empêchant la sécurisation du bassin.

La présence d'un parent et/ou d'un adulte responsable est indispensable lorsque le bassin est ouvert.

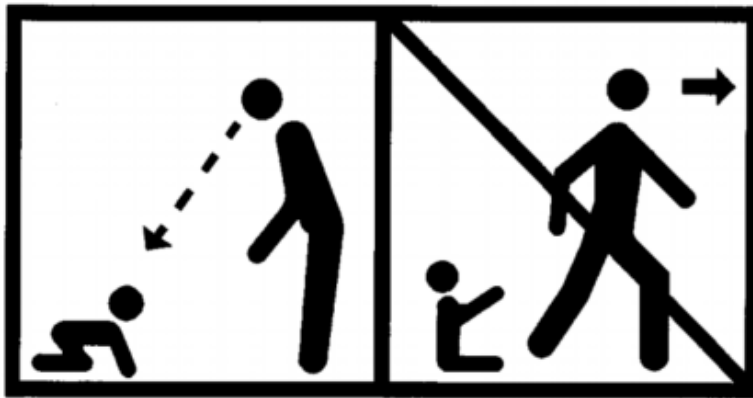

Apprenez les gestes qui sauvent

Mémorisez et affichez près de la piscine les numéros des premiers secours.

Pompier 18
Samu 15
Urgence 112
Centre antipoison

Conseils de sécurité propres aux barrières

Avertissement : « Attention ! la sécurité n'est assurée qu'avec le moyen d'accès fermé, verrouillé. »

Le moyen d'accès doit être systématiquement fermé en cas d'absence même momentanée de surveillance.

Prendre toutes les mesures afin d'empêcher l'accès au bassin aux jeunes enfants en cas de réparation de la barrière ou du moyen d'accès ou en cas d'enlèvement de la barrière.

Avertissement : « La fermeture du moyen d'accès pour les systèmes à fermeture automatique doit être systématiquement vérifiée. »

9. MARQUAGE

Vous trouverez sur les barrières de piscine de façon lisible, visible et indélébile :

L'étiquette ci-dessous :

ACCES VERROUILLE = SECURITE	FORLAM CLÔTURE INDUSTRIE
Vérifiez le verrouillage et restez vigilants	
Barrière Close & Swim V2 conforme à la NF P90-306. N° d'accréditation : RM06937_0	23 Rue Tramassac 69005 LYON TEL : 04 28 29 27 84
RM06938_0	