



NOTICE DE POSE

**PORTAIL INDUSTRIEL COULISSANT –
MOTORISE PAR MOTEUR AU SOL**



**PORTILLON
PORTAIL**

**Nouveau système
Plug&Play**

Les portails coulissants Industriels sont dorénavant livrés en « prêt à poser », câbles de raccordement inclus grâce à notre nouveau système Plug&Play.

- Portique de guidage monobloc pré-câblé et testé en usine
- Organes de sécurité raccordés par le haut (grâce à un câble de liaison fourni, avec connecteur rapide)
- Tôle de gabarit jointe, utilisable pour les 2 portiques (guidage et réception)



**MOTORISATION FAAC 844C / FAAC C 721 /
ROGER BH 30/804**

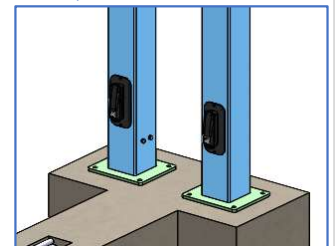
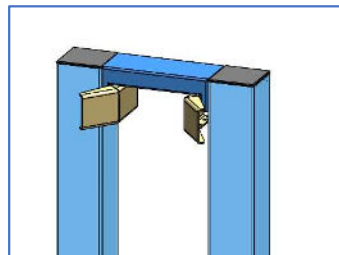
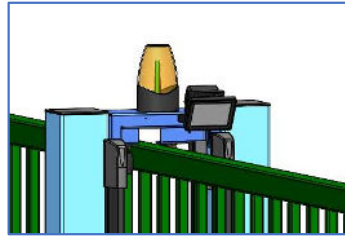
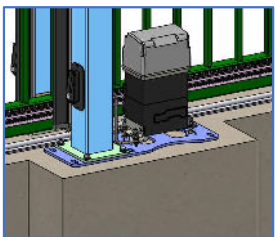
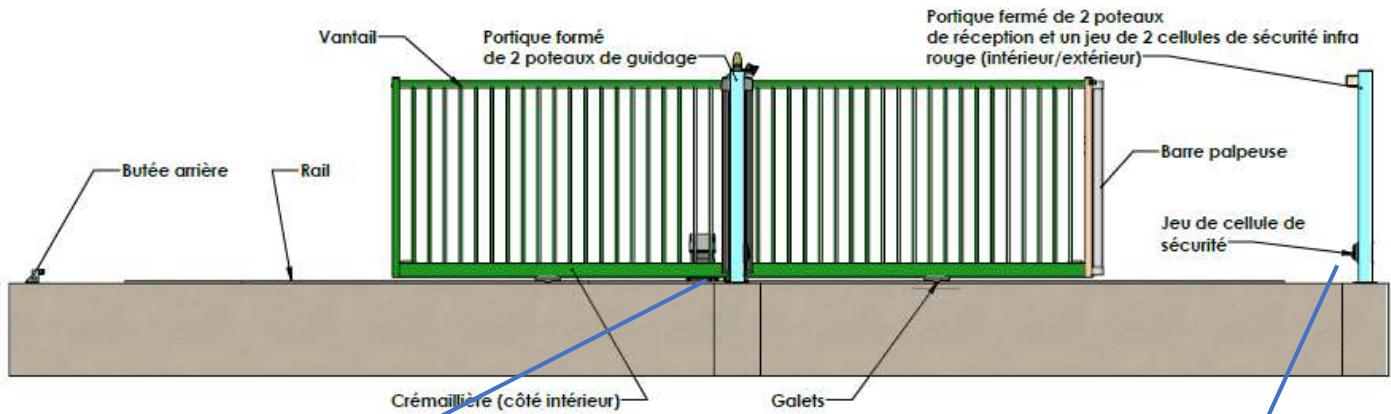

Table des Matières

Introduction	3
Garanties	4
1. Dimensions des passages	5
2. Préparation à la pose et matériel	5
3. Préparation du massif en béton et mise en place des fourreaux	6
4. Rails à sceller : pose	6
5. Pose du rail à visser	7
6. Pose du portique de guidage et réception.....	7
7. Pose du portique de guidage	8
8. Pose du Ventail	9
9. Portique de guidage – Réglages	9
10. Pose du portique de réception	10
11. Réglage crémaillère	10
12. Portique de réception et butée arrière.....	11
13. Branchements électriques mise en garde	12
14. Branchements électriques	12
Branchements électriques (FAAC 844)	13
Branchements électriques (FAAC C721)	13
Branchements électriques (ROGER)	14
15. Réglage des fins de courses.....	14
Entretien et maintenance	15
DOP	17

Préambule

Nous vous remercions pour votre confiance et l'achat de ce portail Clotex ! Vous trouverez dans cette notice toutes les informations nécessaires à son installation, utilisation et entretien. Nous vous invitons à respecter les consignes indiquées dans cette notice afin d'assurer la sécurité des utilisateurs et de garantir la durabilité du portail.

Recommandations

- Le portail doit être installé par un **technicien compétent**, formé pour la pose et la mise en route de portails motorisés.
- L'intégration de ce portail dans le site ne doit pas engendrer de **situation dangereuse**.
- Le **raccordement au réseau électrique** doit être réalisé par un technicien qualifié conformément à la réglementation en vigueur.

Respect de la norme et consignes de sécurité

Ce portail Clotex respecte la norme NF 12 635 (notice) et CE 13241-1 (portail)

- Accessoires de sécurité conformes aux directives
- Testé en usine avant livraison (motorisation et organes de sécurité)
- Certifié par un laboratoire qualifié lors d'essai type.



Un marquage CE sur le vantail atteste donc sa conformité.

Une déclaration de performances est disponible : le DOP.

Consignes de sécurité

- Lire et respecter cette notice de montage (installation et maintenance).
- Pour garantir la sécurité des usagers et prévenir les accidents, suivre scrupuleusement les consignes de cette notice.
- Clotex ne peut prévoir toutes les sources de danger et les manipulations non adaptées au fonctionnement du portail.
- Bien respecter les consignes de maintenance (voir pages 19 et 20).
- Ne pas manipuler le portail par grand vent.
- Tout ajout de matériel électronique doit faire l'objet d'une validation par Clotex.
- Toute modification de l'installation sans validation préalable, annule la garantie constructeur.
- Pour les lieux de travail et les établissements recevant du public (ERP) signaler au sol la zone de manœuvre sur toute l'aire de débattement + 20cm de part et d'autre du vantail en réalisant des bandes inclinées de couleur jaune et noir conformes à l'arrêté du 21 Décembre 1993. Cette signalisation est également recommandée pour les lieux d'habitation.
- N'hésitez pas à contacter votre référent Clotex pour plus d'informations.

Protection du bord arrière par des distances de sécurité :

Respecter les indications de ces 2 schémas :

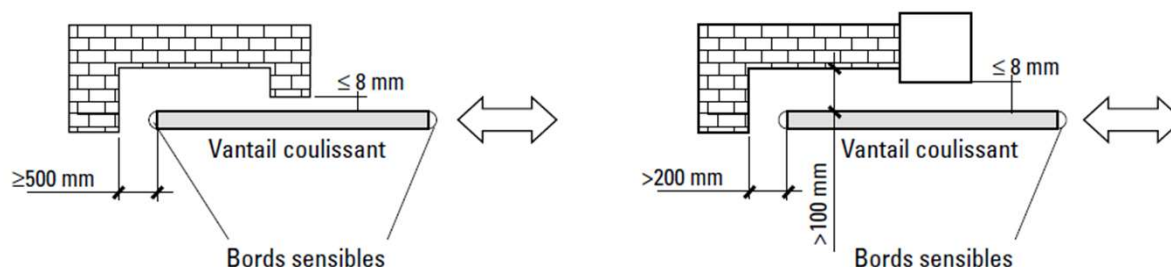

Recommandation pour la manutention

Le portail est livré assemblé par camion grue. Si ce n'était pas le cas, prévoir un matériel de manutention adéquat pour soulever la charge (voir tableau ci-dessous). Utiliser de préférence des sangles souples & protéger le vantail au passage des sangles (rayures).

Masse des portails selon passages et hauteurs

Hauteurs	3 m	3,5 m	4 m	4,5 m	5 m	5,5 m	6 m	6,5 m	7 m	7,5 m
1,50m	285	299	327	345	360	388	406	461	492	512
1,75m	306	322	351	370	385	415	434	490	522	543
2,0m	328	345	375	395	411	442	461	519	553	574
2,25m	350	367	399	419	437	469	489	549	583	605
2,50m	372	390	423	444	463	495	517	578	614	637















	8 m	8,5 m	9 m	9,5 m	10 m	10,5 m	11 m	11,5 m	12 m
1,50m	529	560	579	596	627	713	737	770	791
1,75m	561	593	613	631	664	756	783	817	839
2,0m	593	626	648	667	700	800	829	864	887
2,25m	626	660	682	702	736	844	875	911	934
2,50m	658	693	716	737	773	887	921	958	982

Garantie

Les portails Clotex répondent à 3 critères de garanties :

1. Garantie à la corrosion

Selon les zones d'exposition

Gamme	Produit	Nature du revêtement	RURALE	URBAINE ET INDUSTRIELLE		MARINE OU INDUSTRIELLE AGRESSIVE		MIXTE (marine et industrielle)	
			non polluée	normale modérée	sévère	1 à 3 km	< 1 km		
			C2*	C3*	C4*	C5*		C4*+C5*	
GAMME EXECUTIVE									
PORTILLON / PORTAIL	EXECUTIVE	Acier Sendzimir® + plastification							
	GAMME PROFESSIONNEL								
	PROFESSIONNEL	Acier Sendzimir® + plastification							
GAMME INDUSTRIEL									
INDUSTRIEL	Acier Sendzimir® + plastification								

2. Garantie motorisation & pièces électriques

Gamme	Produit	Garantie	Conditions
GAMMES PROFESSIONNEL / INDUSTRIEL			
PORTAIL / MOTORISÉ	MOTORISATION CARTE ELECTRONIQUE ORGANES DE SECURITE		La garantie s'applique sous réserve de contrôle du produit défectueux une fois reçu par nos services suite à l'échange.

3. Garantie mécanique

- Soudures et assemblages : garantie de 10 ans dans le cadre d'une utilisation conforme à la notice de pose.
- Accessoires de ferronnerie, serrures, gonds, galets etc... : garantie 1 an

La garantie prend effet à la date de la facture.

1 – Dimensions des passages

Largeur Commerciale	3 m	3,5 m	4 m	4,5 m	5 m	5,5 m	6 m	6,5 m	7 m	7,5 m
Passage Utile (mm)	3300	3800	4300	4800	5300	5800	6300	6800	7300	7800
Refoulement (mm)	3680	4220	4760	5165	5705	6245	6650	7210	7750	8155
Longueur Hors Tout longrine (Béton) (mm)	7600	8600	9600	10600	11600	12600	13600	14600	15600	16600

Largeur Commerciale	8 m	8,5 m	9 m	9,5 m	10 m	10,5 m	11 m	11,5 m	12 m
Passage Utile (mm)	8300	8800	9300	9800	10300	10800	11300	11800	12300
Refoulement (mm)	8695	9235	9640	10180	10720	11125	11665	12205	12610
Longueur Hors Tout longrine (Béton) (mm)	17600	18600	19600	20600	21600	22600	23600	24600	25600

Vous recevez votre portail sur un camion plateau, et une palette avec :

- 1 portique de Réception prémonté
- 1 portique de Guidage avec sa motorisation prémontée
- 1 ensemble de Rails : à sceller ou à visser
- 1 carton avec les accessoires motorisation (bips, notices, options) + 1 butée arrière à visser

2 – Préparation à la pose et matériel

– Outils nécessaires



Jeu de clés plates



Goujon métallique



Scellement chimique



Marteau



Niveau à bulle



Pioche/Béton



Mètre ruban



Règle



Bétonnière



Brouette / Seau



Auge / Pelle



Perceuse / Perforateur



Jeu forets Béton

– Equipements de protection



3 – Préparation du massif en béton et mise en place des fourreaux

En premier lieu, quel que soit le type de rail utilisé, vous devez créer le massif béton qui va recevoir le portail et les portiques.

Vous devez creuser une tranchée dont les dimensions sont fournies avec le plan de votre portail.

Avant de couler le massif, vous avez 3 fourreaux à positionner :

- 1 1 x Fourreau Ø 60 mm, amenée électrique depuis le bâtiment.
- 2 1 x Fourreau Ø 40 mm, liaison entre le moteur et le portique de réception.
=> 1 Cable de liaison fourni avec le moteur

Les positions exactes des ces fourreaux sont indiquées sur le plan de génie civil fourni.

Une fois ces fourreaux positionnés, veuillez vous rapporter aux pages suivantes, en fonction du type de rail que vous utilisez.

4 – Rail à sceller : pose

Livré sur palette avec éclisses de liaison et visserie :

- Ensemble de rails à Sceller

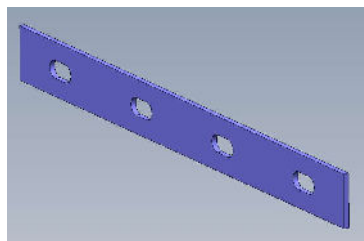
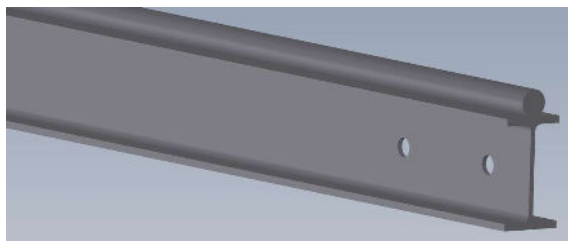

VERIFIER LES POSITIONS DES FOURREAUX ET LES FIXER POUR EVITER QU'ILS NE BOUGENT.

1 - Assemblez les éléments du rail.

2 - Positionner le rail dans la fouille et le caler (le haut de l'IPN doit être affleurant – Niveau 0).

3 - Couler le béton et le lisser.

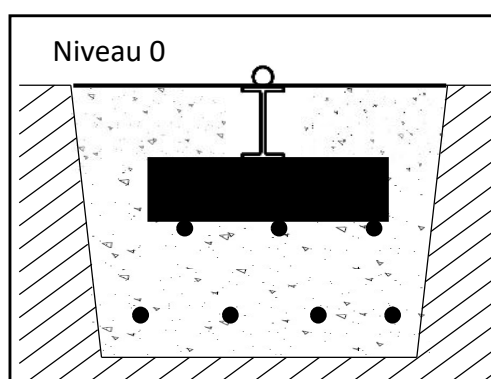
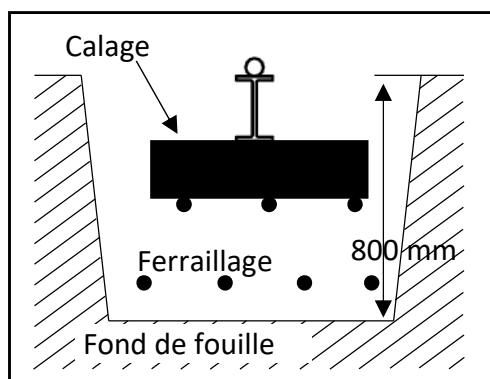

VERIFIER LA PLANEITE DU MASSIF



5 – Pose du rail à visser

Le rail à visser est livré sur votre palette, il est composé de plusieurs éléments de 2000 mm de long.

Le rail est large de 80 mm, le rond soudé dessus fait 20 mm de diamètre.



La longrine doit déjà être réalisée et sèche depuis 2 semaines environ.
Les fourreaux doivent aussi être prépositionnés – A contrôler

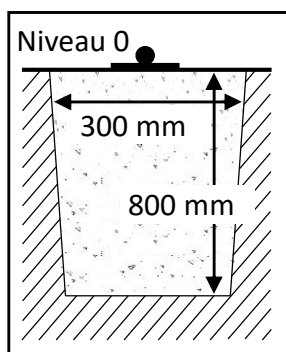
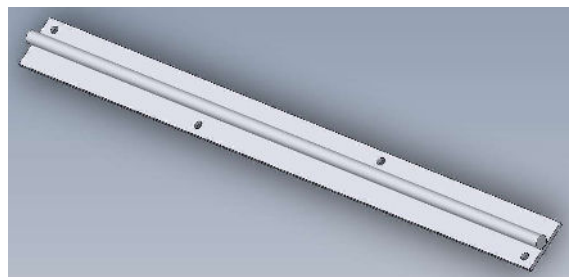

Fixations pour le rail à visser non fournies

- 1 - Positionner un cordeau sur la longueur de la longrine pour tracer l'axe du portail.
- 2 - Faites le repérage de l'axe.
- 3 - Positionnez vos rails, marquez les trous
- 4 - Percez et fixez les rails avec les fixations adéquates.



VERIFIER LA PLANEITE DU MASSIF

6 – Pose du portique de guidage et réception

1 - Déballez la palette livrée avec le portail, il y a les 2 portiques déjà assemblés :

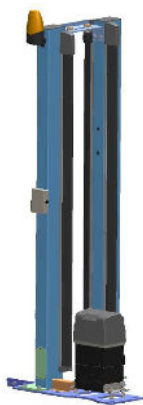

Portique de Guidage + Moteur

- Moteur monté et câblé
- Barres palpeuses montées + câblées
- Cellules montées + câblées
- Lampes montées + câblées

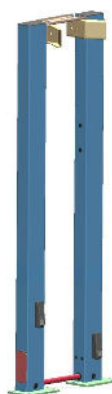

Portique de Réception

- Cellules montées + câblées
- Jous de réception
- Passe fils entre poteaux

2 - Vérifier le sens d'ouverture en fonction du montage moteur

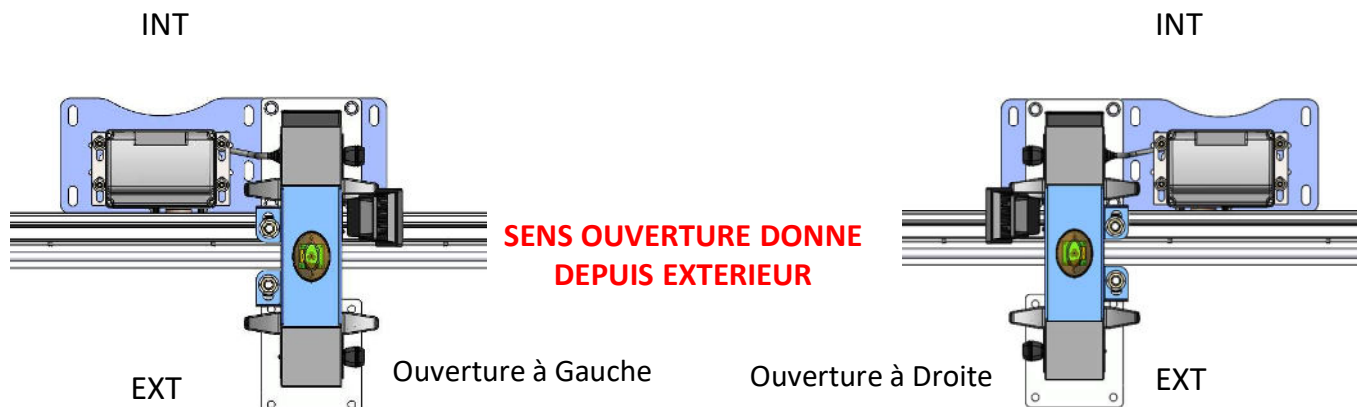

7 – Pose du portique de guidage

1 - Positionner le Portique de Guidage sur le massif, de part et d'autre du rail guidé par le gabarit.

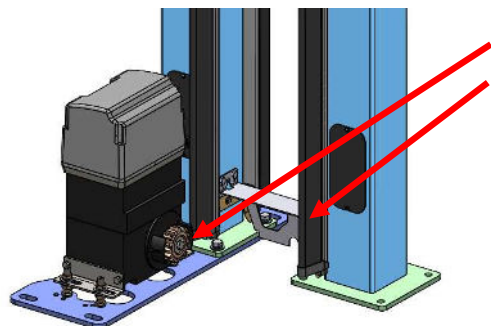

2 - La plaque support Moteur possède 2 évidements pour le passage des 2 fourreaux (positionnés lors du coulage du massif).

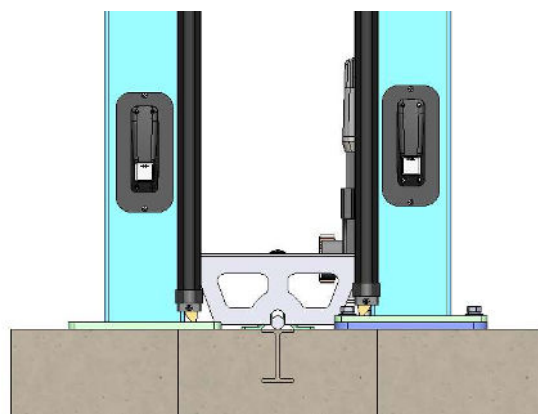

Vérifier que le portique ne soit pas dans le passage libre.

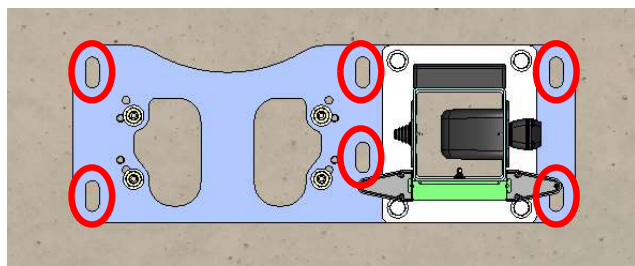

3 - Percez les 10 trous de fixation et dépoussiérez :
 - 6 x Oblongs de 40 x 18 mm sur platine Moteur.
 - 2 x Trous \varnothing 14 mm et 2 x Oblongs de 28 x 14 mm sur le Poteau guide.

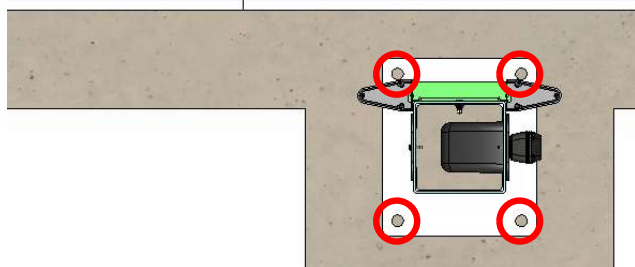

4 - Fixez les 2 platines (Poteau et Moteur), puis vérifiez les niveaux et l'écartement.

8 – Pose du vantail

1 - Avant la pose du vantail, desserrer les 2 olives de Guidage présentes sur le plat de liaison et les écarter (Au delà de 8m, enlever les olives pour passages du montant.)

2 - Dévisser légèrement les écrous des 2 côtés du plat de liaison pour pouvoir le remonter afin que le vantail passe sous celui-ci.

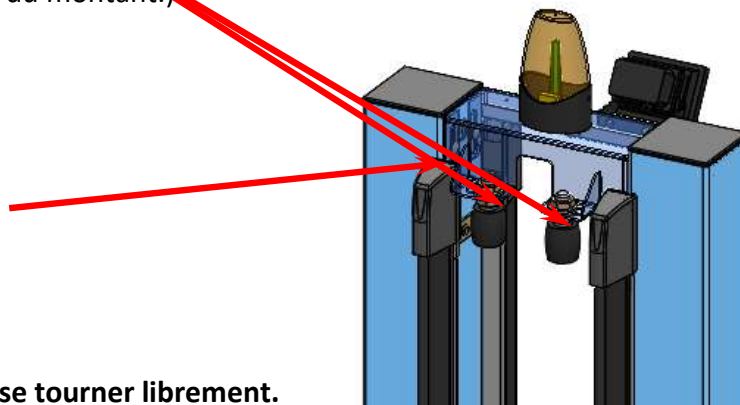

3 - Débloquer le moteur afin que le pignon puisse tourner librement.

4 - A l'aide de la grue ou de l'engin de manutention, positionner le Vantail sur le rail au sol et le faire coulisser délicatement dans le portique. Attention à ne pas accrocher le plat de liaison.

9 – Portique de guidage - Réglages

Le vantail étant positionné dans le portique de guidage lors du montage à l'usine, vous devez vérifier les points suivants :

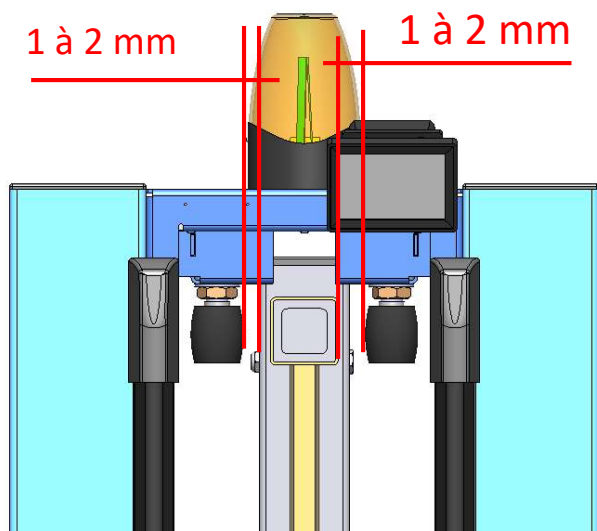

1- Régler les olives de guidage en laissant 1 jeu de 2 mm de chaque côté entre la traverse haute du vantail et les olives.



Vérifier la verticalité du vantail.

2- Mettre une cale entre le dessus du vantail et le dessous du plat de liaison pour donner un jeu de 8 mm.

Votre portail est maintenant sécurisé..

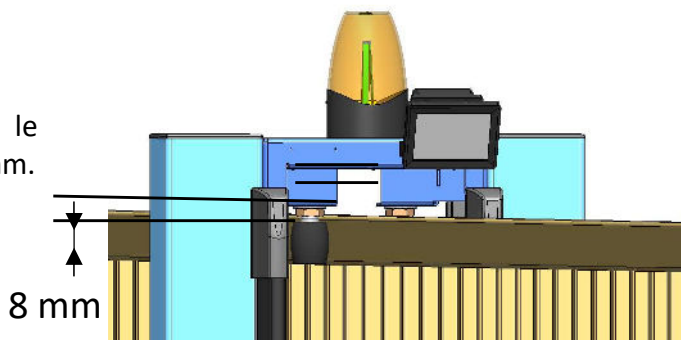

Vérifiez que les montants verticaux des extrémités du vantail sont bien retenus par le plat de liaison lors d'une manœuvre manuelle. Auquel cas régler le plat.



Votre vantail est fixé, il nous reste à poser le portique de réception.

10 – Pose du portique de réception

- 1 - Positionner le portique de réception à la cote du passage + 300 mm comme indiqué sur le plan.
Le dernier fourreau installé depuis le moteur doit se trouver sous 1 des 2 poteaux.
- 2 - Fermer le portail en contrôlant que le montant arrière ne vienne pas heurter le plat de liaison.

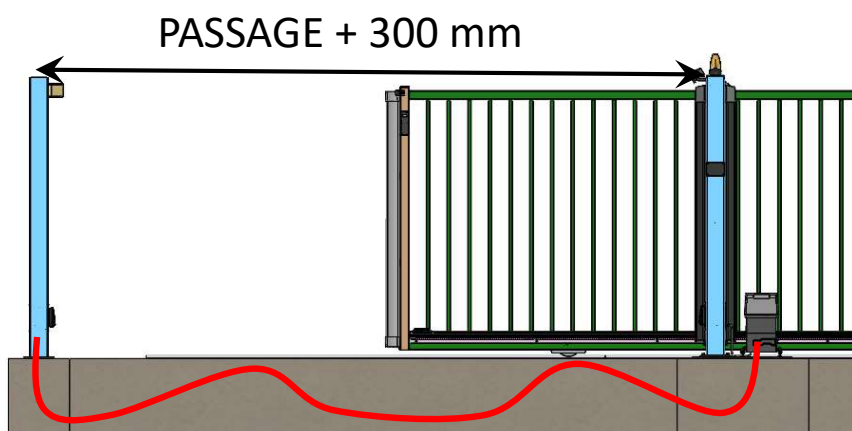

Fourreau liaison Moteur / Réception

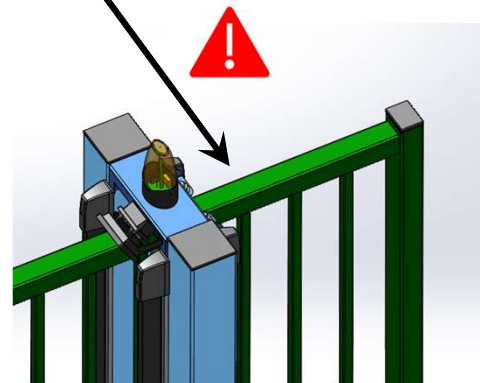

- 3 - Si besoin, déplacer légèrement le portique de réception.
- 4 - Marquer les 8 trous de fixation (\varnothing 14 mm) du portique et le fixer. Vérifiez les niveaux et l'écartement. Passons aux réglages finaux.

11 – Réglages crémaillère

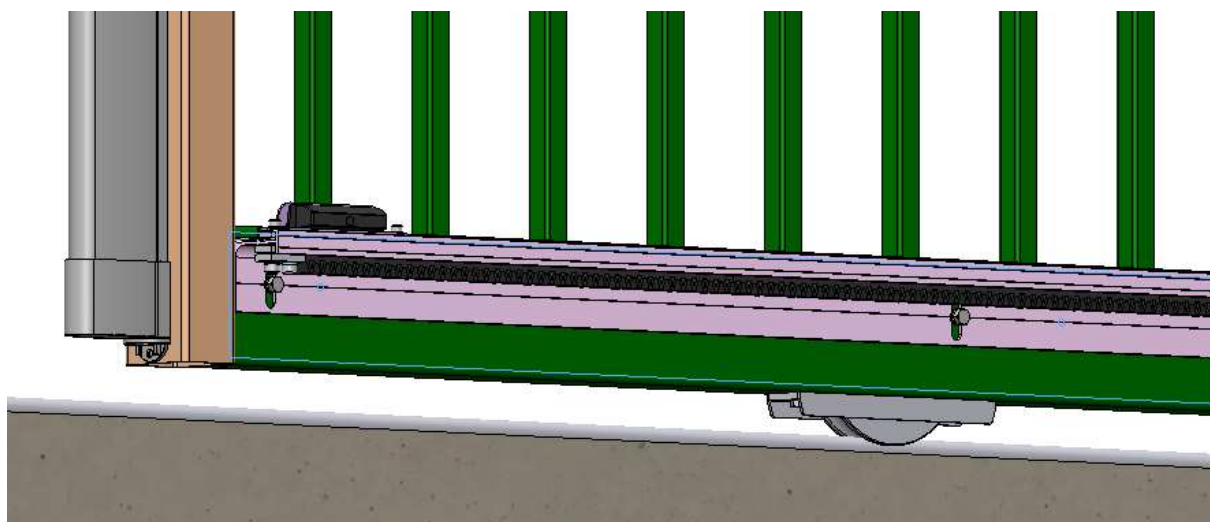

Si besoin, régler la hauteur de la crémaillère au fur et à mesure de l'avancement du portail en agissant sur les boulons de fixation de la crémaillère.



Ne pas emmener le vantail aux extrémités, risque de sortie du guidage et chute du vantail.



Votre vantail est fixé, il nous reste à poser le portique de réception.

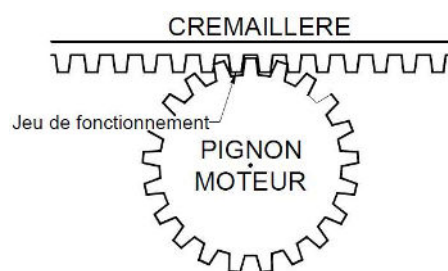

12 – Portique de réception et butée arrière

1 - Régler les joues de réception du portique de réception, de sorte que l'insertion du vantail soit faite le plus naturellement possible.

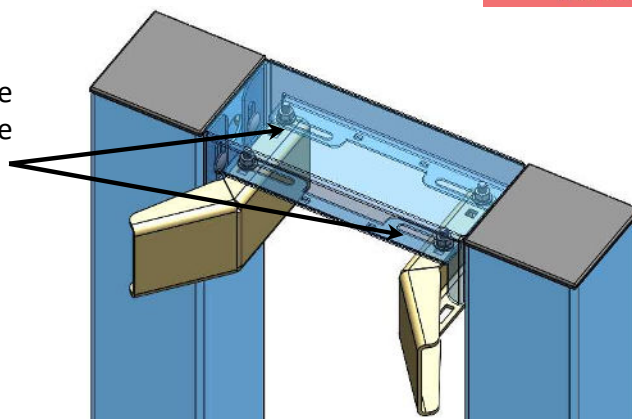
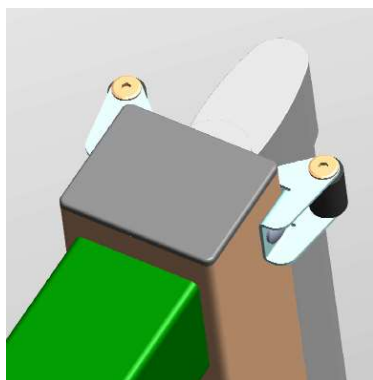

Les galets montés sur le vantail servent de guide pour rentrer dans les joues de réception

2 - Une fois le vantail posé sur le Rail, les 2 portiques posés et les accessoires réglés, il reste la pose de la butée arrière.

3 - Positionner le vantail en ouverture maximale.

4 - Positionner et cheviller la butée de réception arrière.



LA POSE EST TERMINEE – PASSONS AUX BRANCHEMENTS ELECTRIQUES

13 – Branchements électriques mise en garde

Le moteur est livré prêt à démarrer, il a été testé avec les organes de sécurité fournis.

Cependant, vous devez faire certaines connexions électriques, dans le moteur et dans les poteaux. Ces étapes sont expliquées dans les pages suivantes.

Il vous appartient de vérifier, avant toute connexion au réseau :

- Tension alimentation moteur : 220 / 230 V AC.
- Disjoncteur 10 A en tête de ligne.



Coupez toujours l'alimentation électrique avant d'intervenir sur la carte électronique.
Risques de chocs électriques !

Utilisation du câble de liaison fourni : câble gris avec connecteur M12 (Femelle).
Ce câble est à tirer dans le fourreau de liaison Moteur / Portique de réception.

Le connecteur M12 Mâle pour la connexion est au pied du portique de Réception.

14 – Branchements électriques

Branchements au Portique de Réception : connexion des cellules

1 - Ouvrir la trappe de visite sur le côté du poteau, côté intérieur site.

LE FOURREAU ENTRE LE MOTEUR ET LE POTEAU DOIT ARRIVER ICI !!

2 – Connecter ensemble les 2 connecteurs M12.

Raccordement des cellules à l'aide des connecteurs M12 :

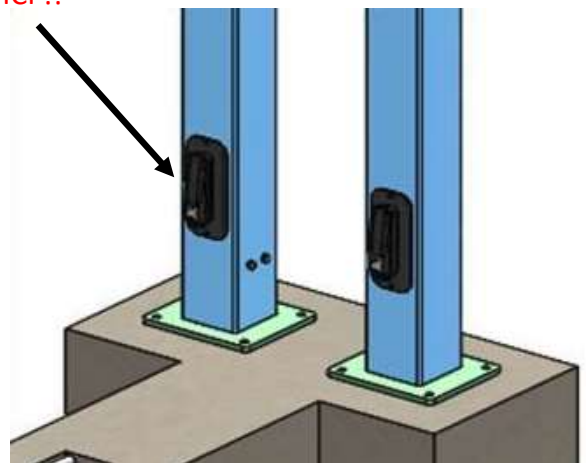

■ CABLE DE LIAISON



■ CONNECTEUR PIED DE POTEAU



14 – Branchements électriques (FAAC 844)

Vous devez connecter : Câble alimentation 220 V

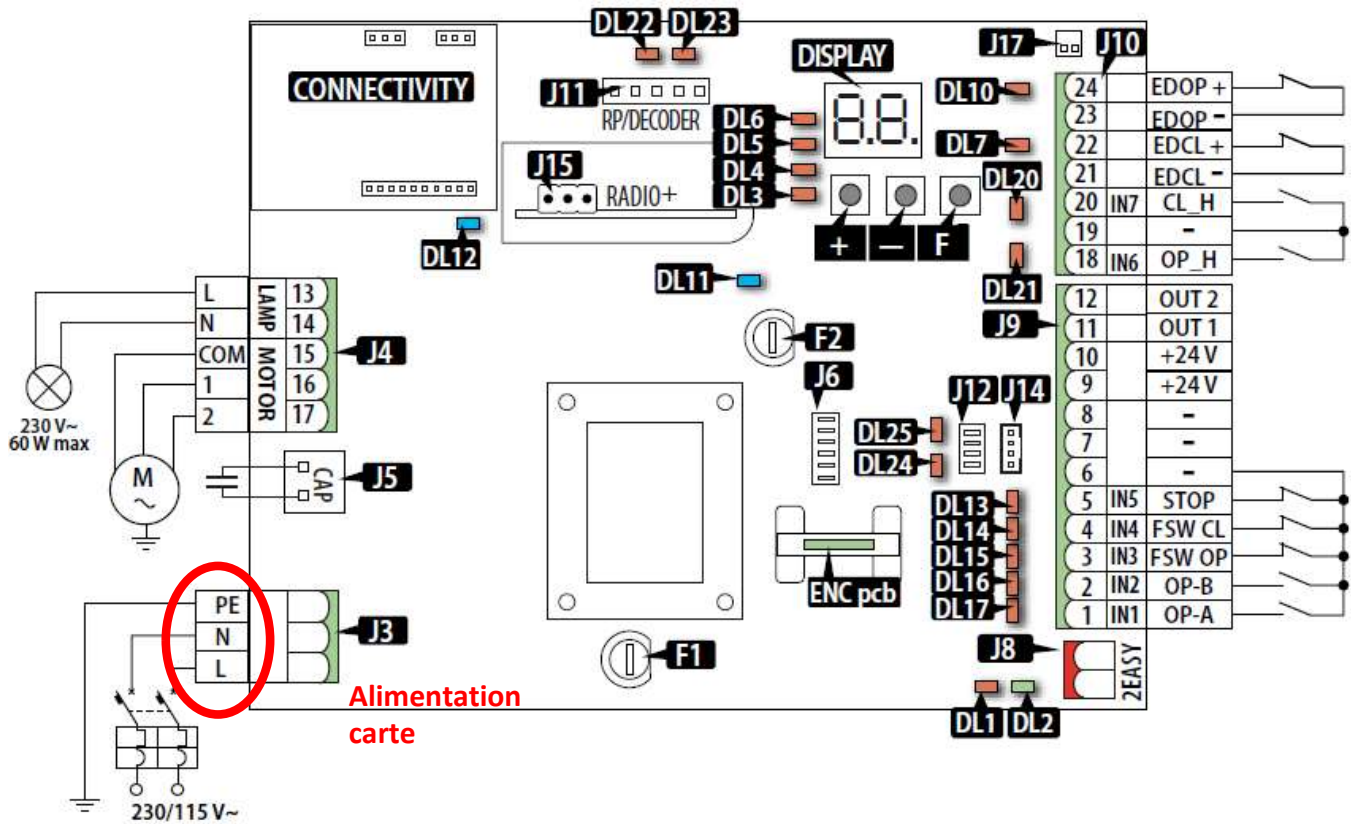

Brancher les connecteurs 4 broches (blanc) au moteur.

Pour plus d'informations, veuillez vous reporter à la notice complète fournie avec le moteur

14 – Branchements électriques (FAAC C721)

Vous devez connecter : Câble alimentation 220 V

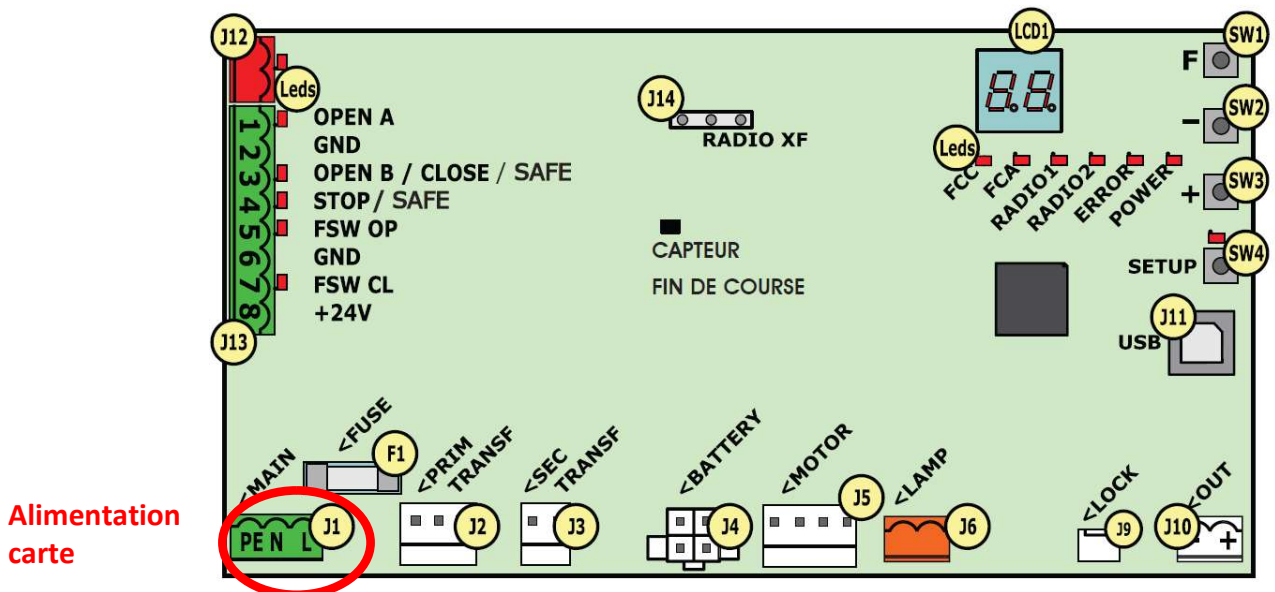

Brancher les connecteurs 4 broches (blanc) au moteur.

Pour plus d'informations, veuillez vous reporter à la notice complète fournie avec le moteur

14 – Branchements électriques (ROGER BH30/804)



Vous devez connecter : Câble alimentation 220 V

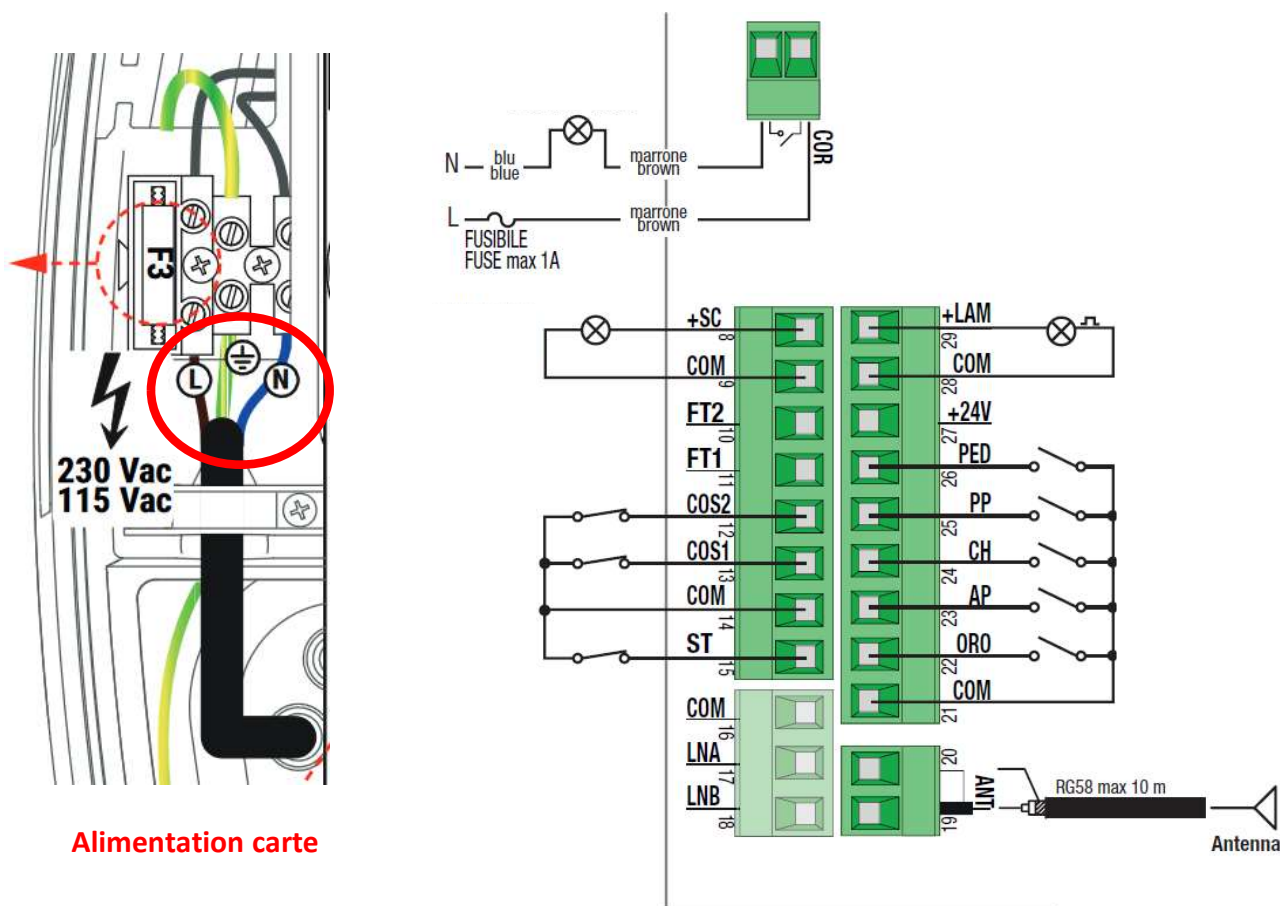

Alimentation carte

Brancher les connecteurs 4 broches (blanc) au moteur.

Pour plus d'informations, veuillez vous reporter à la notice complète fournie avec le moteur

15 – Réglage des fins de courses

Les moteurs fonctionnent avec des fins de courses magnétiques. Ces fins de courses sont composées d'un capteur présent sur le moteur, et de 2 aimants embarqués sur la crémaillère.

Avant la mise en route, contrôler la présence de ces éléments sur la crémaillère, et vérifier la bonne position.

- En ouverture, le capteur doit être détecté avant la butée de sol.
- En Fermeture, le capteur doit être détecté avant que le montant arrière du portail ne percute le plat de liaison, et que l'extrémité du portail soit engagée dans les joues de réception du portique.

Auquel cas, modifier les positions des capteurs en les faisant coulisser sur le profil Alu de la crémaillère.

Les réglages de mode de fonctionnement, de temps d'ouverture / passage piéton, force, sont à effectuer directement dans le programme de la carte de commande du moteur.



Vous pouvez utiliser votre portail !

ENTRETIEN ET MAINTENANCE FABRICANT : PORTAIL COULISSANT MOTORISE

Instructions de manipulation manuelle

En cas de panne électrique, portail bloqué ou dysfonctionnement : manœuvre manuelle du portail motorisé :

- S'assurer du bon déverrouillage du moteur (voir instruction sur le coffret)
- Manœuvrer le vantail en douceur
- Accompagner le mouvement du vantail, afin de pouvoir le stopper aisément.

Carnet d'entretien

- La société responsable de la maintenance du portail, doit fournir et compléter un carnet d'entretien clairement identifié.
- Ce carnet doit toujours être rangé dans le coffret (présence obligatoire).

Consignes de nettoyage

- Nettoyer 1 à 3 fois par an selon la zone d'exposition à la corrosion
- Utiliser de l'eau additionnée d'un détergent doux non agressif
- Rincer à l'eau claire (jet faible)
- Essuyer à l'aide d'un chiffon doux, notamment les éléments de sécurité

Intervention sur le circuit électrique



Avant toute intervention, couper impérativement l'alimentation du portail à l'aide du disjoncteur (placé en tête d'alimentation ou dans le poteau coffre).

Procéder ensuite à la vérification du serrage des bornes électriques à vis, sur les différents borniers 230 V (alimentation, moteur, variateur, lampes).

INSTRUCTIONS ENTRETIEN ET MAINTENANCE FABRICANT : PORTAIL COULISSANT MOTORISE

*Une visite d'entretien est à effectuer tous les six (6) mois pour une utilisation classique.
Une visite tous les trois (3) mois en cas d'usage intensif ou d'environnement difficile
par une personne qualifiée.*

Le manque d'entretien peut conduire à un fonctionnement dangereux.

Vérification administrative

- Relever le numéro de série de l'installation
- Relever le nombre de cycle (indiqué en fin de fermeture)
- Vérifier la présence du carnet d'entretien (le compléter) et des différentes notices

Vérification mécanique

- Fixation des éléments aux massifs bétons (réception, guidage et butée arrière)
- Rigidité et verticalité du vantail (s'assurer que l'inclinaison latérale est impossible)
- Serrage des olives de guidages et réglage (2mm de jeu avec le vantail)
- Contrôler l'état des chariots de roulement
- Fixation des plats de liaisons
- Réglage des joues de réception
- Essai du bon fonctionnement en mode manuel sur toute la course du portail
- S'assurer de l'absence de bruits anormaux

Vérification automatisme

- Etat, étanchéité et propreté du coffret électrique – serrage des presse-étoupes
- Fixation du moteur et réglage (le pignon doit entièrement chevaucher la crémaillère)
- Réglage des fins de courses (arrêt du portail 5mm avant sa butée mécanique dans les deux sens)
- Absence de trace d'échauffement sur les composants électriques
- Fonctionnement des palpeurs
- Remplacement éventuel des 2 piles AA de l'émetteur radio de la liaison mobile
- Fonctionnement des cellules de sécurité, nettoyer les capots (intérieur et extérieur)
- Fonctionnement de l'éclairage de zone et du feu clignotant (préavis de deux secondes avant départ)
- Fixation de la crémaillère (pas de vis manquante)
- Réglage de la crémaillère (1mm de jeu entre le pignon et la crémaillère sur toute la course)
- Essai des organes de commande en mode automatique

DECLARATION DES PERFORMANCES N°DOP – 04ICMS/A

1. Code d'identification unique du produit type : **PORTAIL COULISSANT INDUSTRIEL MOTORISE FAAC 844.**
2. Numéro de type, de lot ou de série ou tout autre élément permettant l'identification du produit de construction, conformément à l'article 11, paragraphe 4 : **n°de série : N° FAB présent sur l'étiquette produit.**
3. Usage ou usages prévus du produit de construction, conformément à la spécification technique harmonisée applicable, comme prévu par le fabricant : **portail manuel prévu pour les zones accessibles aux personnes et permettant l'accès en toute sécurité de marchandises et de véhicules accompagnés ou conduits par des personnes dans des locaux industriels, commerciaux ou résidentiels.**
4. Nom, raison sociale ou marque déposée et adresse de contact du fabricant, conformément à l'article 11, paragraphe 5 : **GIRARDOT INDUSTRIE : ZI Les Gouchoux Est - Rue des Frères Lumière - 69220 BELLEVILLE EN BEAUJOLAIS.**
5. Nom et adresse du contact du mandataire dont le mandat couvre les tâches visées à l'article 12, paragraphe 2 : **N/A.**
6. Le ou les systèmes d'évaluation et de vérification de la constance des performances du produit de construction, conformément à l'annexe V : **système 3.**
7. Dans le cas de la déclaration des performances concernant un produit de construction couvert par une norme harmonisée : **Conformité avec les exigences de la norme harmonisée EN 13241 applicable.**
8. Cas des produits couverts par une évaluation technique européenne : **N/A.**
9. Performances déclarées :

Caractéristiques essentielles	Performances	Spécifications techniques harmonisées
Effort de fonctionnement	conforme	NF EN 13241-1 : 2003+A 1 : 2011

10. Les performances du produit identifié aux points 1 et 2 sont conformes aux performances déclarées indiquées au point 9 et sont conformes, si le produit est équipé des motorisations précédemment mentionnées dans le rapport n°: BV20-1067D, aux dispositions correspondantes de la :
 - Directive Machines 2006/42/CE
 - Directive Compatibilité Electromagnétique 2004/108/CE
 - Directive Basse Tension 2006/95/CE
11. La présente déclaration des performances est établie sous la seule responsabilité du fabricant identifié au point 4.

Signé pour le fabricant et en son nom par : **Mathieu BARRACHINA – Directeur**

Date : Signature :



**CLOTEX**
L'EXPERT CLÔTURE

UNE MARQUE DE

 **FORLAM** ■ CLÔTURE
INDUSTRIE



23 rue Tramassac 69005 Lyon

WWW.CLOTEX.FR